

Gemeinde Lilienthal

Verkehrsmengenbestimmung für die Torneestraße in Lilienthal

- Aktualisierung 2020 -

1 Aufgabenstellung und Grundlagen

Für die Torneestraße in Lilienthal ist die aktuelle Verkehrsmenge zu erfassen, die sich in 2020 ergeben hat, um eventuelle Veränderungen zum Jahr 2015 festzustellen.

Grundlage des Vergleichs ist eine Verkehrszählung am 05.02.2015, die über 24-Stunden eines mittleren Werktages außerhalb der Ferienzeit durchgeführt wurde.

Für den Vergleich wurden die Verkehrsmengen mit anteiligem Schwerlastverkehr am Knotenpunkt Jan-Reiners-Weg / Torneestraße in der Zeit zwischen 06:00 bis 10:00 Uhr und 15:00 bis 19:00 Uhr gezählt. Die Zählung fand an einem mittleren Werktag außerhalb der Ferienzeit statt (Dienstag 14.07.2020).

2 Knotenstrombelastung in 2020

Die Knotenstrombelastung des Gesamt-Kfz-Verkehrs wird im folgenden für die Zeit (06:00 bis 10:00 Uhr) und für die Zeit (15:00 bis 19:00 Uhr) dargestellt.

Die Schwerverkehrsanteile, d. h. die Anteile der Klein-Lkw, Lkw, Lastzüge und Busse am Gesamt-Kfz-Verkehr, werden jeweils als %-Werte angegeben (sv).



Abb. 1: Knotenstrombelastung (06:00 bis 10:00 Uhr), mittlerer Werktag (Juli 2020)



Abb. 2: Knotenstrombelastung (15:00 bis 19:00 Uhr), mittlerer Werktag (Juli 2020)

3 Vergleich der Verkehrsbelastung 2015 zu 2020

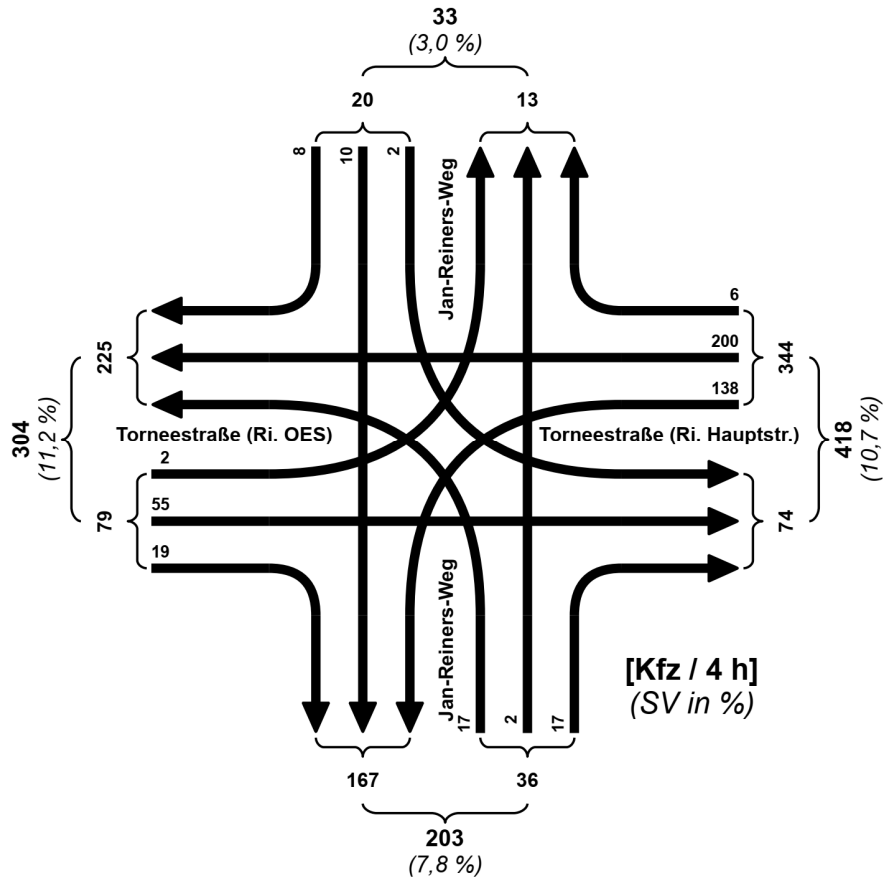
Für die Torneestraße wird die Querschnittsbelastung im Jahr 2015 mit der Querschnittsbelastung in 2020 verglichen. Der Vergleich erfolgt für die vormittägliche und nachmittägliche Hauptverkehrszeit getrennt (siehe nachfolgende Tabelle).

	Vormittag			Nachmittag			Vormittag und Nachmittag		
	[Kfz/4h]	Schwerverkehr [in %]		[Kfz/4h]	Schwerverkehr [in %]		[Kfz/8h]	Schwerverkehr [in %]	
		mit Klein-Lkw	ohne Klein-Lkw		mit Klein-Lkw	ohne Klein-Lkw		mit Klein-Lkw	ohne Klein-Lkw
2015	627	9,9	2,9	806	3,0	0,6	1.433	6,0	1,6
2020	418	10,7	3,8	871	1,8	0,5	1.289	4,2	1,6

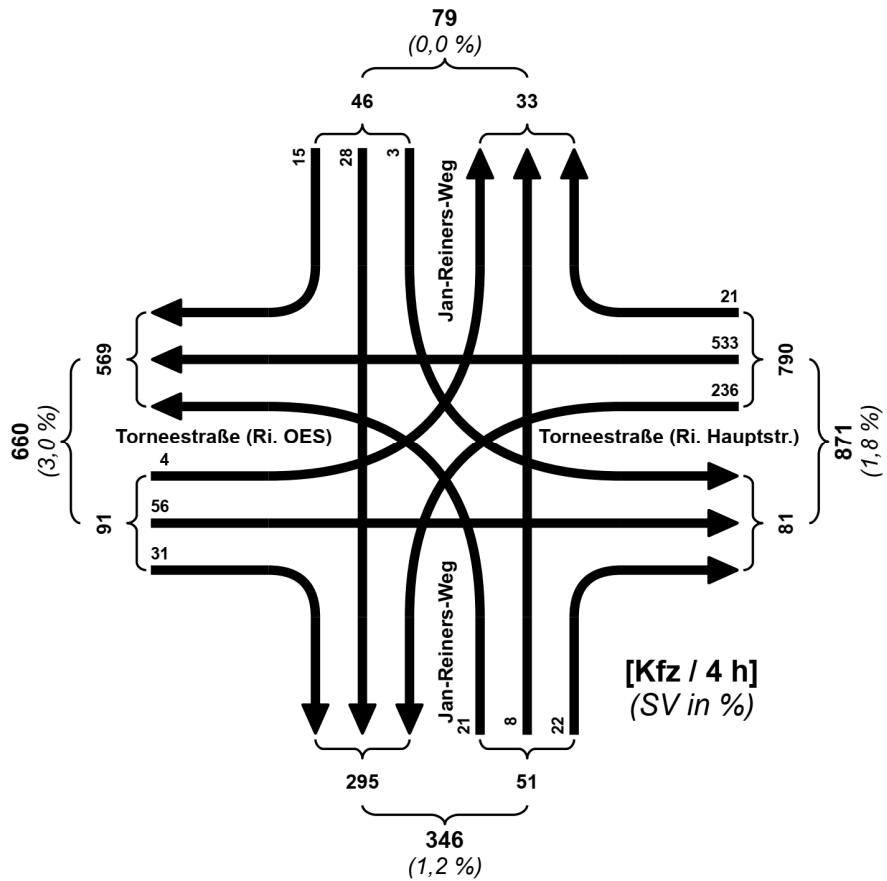
Tab. 1: Vergleichswerte zur Querschnittsbelastung „Torneestraße“ 2015 - 2020

4 Folgerungen

Die Verkehrsverhältnisse auf der Torneestraße im Abschnitt zwischen Jan-Reiners-Weg und Hauptstraße haben sich von 2015 bis 2020 (heute) kaum verändert. Der Schwerlastanteil ist gleich geblieben. Die Verkehrsmenge (Pkw und Klein-Lkw) hat geringfügig abgenommen (ca. -10 %). Dies kann coronabedingt als vorübergehend angesehen werden.

Damit können Berechnungen und Bewertungen auf der Basis der in 2015 erhobenen Daten als weiterhin gültig angesehen werden.

Bearbeiter:

Dipl.-Ing. Gunter Ruwenstroth



Verkehrs- und Regionalplanung GmbH

Rotdornweg 16 - 28865 Lilienthal
Tel.: 04298 / 30097 - Fax: 04298 / 30510

Lilienthal, den 06.08.2020